

Alfa GT. Preisliste.



Ausstattungslinien Alfa GT

Progression	Distinctive
Auszug der serienmäßigen Ausstattungsdetails (Gesamtübersicht folgt ab Seite 4):	Serienmäßige Ausstattungsdetails, aufbauend auf dem Progression:
<ul style="list-style-type: none"> + Airbag für Fahrer und abschaltbarer Beifahrerairbag + Kopfairbag, durchgehend vorne und hinten + Seitenairbag für Fahrer und Beifahrer + Audioanlage mit CD, 8 Lautsprechern und Antenne + Außenspiegel elektrisch verstell- und beheizbar + Cruise Control + Einstiegsleiste mit Edelstahlinsatz + Fensterheber, elektrisch vorne + Funkfernbedienung für die Zentralverriegelung mit elektrischer Funktion zum Öffnen des Kofferraums + Klimaautomatik, zwei Zonen getrennt regelbar + Komfortsitze mit Sitzbezügen in Alfatex® und Alfatex®-Einsätze in den Türverkleidungen + Leder-Lenkrad axial und vertikal verstellbar + Leichtmetallfelge „Sportspeiche I“, 7J x 16" mit Bereifung 205/55 + Lordosenstütze, manuell einstellbar für Fahrer- und Beifahrersitz + Mittelarmlehne vorne mit Ablagefach + Multifunktionsdisplay mit Trip-Computer + Radiovorrichtung mit 8 Lautsprechern + Rücksitzbank asymmetrisch geteilt und umklappbar (60:40) + Vehicle Dynamic Control mit Bremsassistent VDC (dynamische Fahrstabilitätskontrolle) 	<ul style="list-style-type: none"> + Audioanlage mit CD und MP3 + BOSE®-Soundsystem mit digitalem Verstärker, 9 Hochleistungslautsprechern inkl. Subwoofer + Komfortsitze mit Sitzbezügen in Exklusiv-Leder und Leder-Einsätze in den Türverkleidungen + Multifunktionsasten am Lenkrad für Radio-Bedienung + Scheinwerferwaschanlage + beheizbare Scheibenwaschdüsen + Sitzheizung vorne
Quadrifoglio Verde	
Serienmäßige Ausstattungsdetails, aufbauend auf dem Distinctive:	Zusätzlich für 1.9 JTDM 16V:
<ul style="list-style-type: none"> + Aluminium-Sportpedale + Außenspiegel in Aluminium-Optik + Fußmatten mit GT-Logo + Leichtmetallräder „Sportspeiche IV“, 8Jx18" mit Bereifung 225/40 + Sport-Ziffernblätter + Sportsitze in Leder perforiert Nero/Grigio + Q2-System (Torsen-Sperrdifferenzial), nur für 1.9 JTDM 16V 	<ul style="list-style-type: none"> + Endschalldämpfer mit 2-flutigen Endrohren + Zusatzheizung, elektrisch (zur schnelleren Erwärmung des Innenraums)

Die in diesem Prospekt enthaltenen Beschreibungen und Abbildungen, Angaben über Lieferumfang, Ausstattung, Farbton, Aussehen, Leistungen, Maße, Gewicht, Kraftstoffverbrauch und Betriebskosten der Fahrzeuge entsprechen dem Zeitpunkt der Drucklegung: 02/2009. Die konkrete Ausstattung des Fahrzeugs ist beim Händler unter Bezugnahme auf die jeweils aktuelle Preisliste zu erfragen. Alle angegebenen Preise sind unverbindliche Preisempfehlungen ab Werk. Änderungen sind vorbehalten.

Stand: Februar 2009

Preise

Benziner-Versionen		Code	Preis exkl. MwSt.	Preis inkl. 19 % MwSt.
Alfa GT 2.0 JTS 16V mit 5-Gang-Schaltgetriebe 122 kW (165 PS)	Progression	125.335.1	€ 23.781,51	€ 28.300,-
	Distinctive	125.435.1	€ 25.924,37	€ 30.850,-
	Quadrifoglio Verde	125.B34.1	€ 24.159,66	€ 28.750,-
Alfa GT 2.0 JTS 16V Selespeed mit automatisiertem 5-Gang-Schaltgetriebe 122 kW (165 PS)	Distinctive	125.436.1	€ 26.806,72	€ 31.900,-
	Quadrifoglio Verde	125.B35.1	€ 25.042,02	€ 29.800,-
Diesel-Version (serienmäßig mit wartungsfreiem Diesel-Partikelfilter (DPF))				
Alfa GT 1.9 JTDM 16V mit 6-Gang-Schaltgetriebe 110 kW (150 PS)	Progression	125.333.1	€ 24.747,90	€ 29.450,-
	Distinctive	125.433.1	€ 26.890,76	€ 32.000,-
	Quadrifoglio Verde	125.B37.1	€ 25.193,28	€ 29.980,-

		2.0 JTS 16V	2.0 JTS 16V Selespeed	1.9 JTDM 16V
Airbags				
Airbag für Fahrer und abschaltbarer Beifahrerairbag	Progression	•	–	•
	Distinctive	•	•	•
	Quadrifoglio Verde	•	•	•
Kopfairbag, durchgehend vorne und hinten	Progression	•	–	•
	Distinctive	•	•	•
	Quadrifoglio Verde	•	•	•
Seitenairbag für Fahrer und Beifahrer	Progression	•	–	•
	Distinctive	•	•	•
	Quadrifoglio Verde	•	•	•
Sicherheitsausstattung				
Anti-Blockier-System (ABS) mit elektrischer Bremskraftverteilung (EBD)	Progression	•	–	•
	Distinctive	•	•	•
	Quadrifoglio Verde	•	•	•
Antriebsschlupfregelung (ASR/MSR)	Progression	•	–	•
	Distinctive	•	•	•
	Quadrifoglio Verde	•	•	•
Brandschutzsystem (FPS)	Progression	•	–	•
	Distinctive	•	•	•
	Quadrifoglio Verde	•	•	•
Blinkleuchten seitlich in Weiß	Progression	•	–	•
	Distinctive	•	•	•
	Quadrifoglio Verde	•	•	•
Dritte Bremsleuchte	Progression	•	–	•
	Distinctive	•	•	•
	Quadrifoglio Verde	•	•	•
Kindersitzbefestigung Isofix im Fond (an den seitlichen Sitzen)	Progression	•	–	•
	Distinctive	•	•	•
	Quadrifoglio Verde	•	•	•
Leuchtweitenregulierung	Progression	•	–	•
	Distinctive	•	•	•
	Quadrifoglio Verde	•	•	•
Nebelscheinwerfer	Progression	•	–	•
	Distinctive	•	•	•
	Quadrifoglio Verde	•	•	•
Nebelschlussleuchte	Progression	•	–	•
	Distinctive	•	•	•
	Quadrifoglio Verde	•	•	•
Radaufhängung vorne: Vierlenker-Vorderradaufhängung	Progression	•	–	•
	Distinctive	•	•	•
	Quadrifoglio Verde	•	•	•
Radaufhängung hinten: Einzelradaufhängung Typ McPherson mit Stabilisator	Progression	•	–	•
	Distinctive	•	•	•
	Quadrifoglio Verde	•	•	•

		2.0 JTS 16V	2.0 JTS 16V Selespeed	1.9 JTDM 16V
Sicherheitsausstattung				
Scheibenbremsen vorne und hinten	Progression	•	–	•
	Distinctive	•	•	•
	Quadrifoglio Verde	•	•	•
Scheibenbremsen vorne innenbelüftet	Progression	•	–	•
	Distinctive	•	•	•
	Quadrifoglio Verde	•	•	•
Seitenaufprallschutz	Progression	•	–	•
	Distinctive	•	•	•
	Quadrifoglio Verde	•	•	•
Servolenkung	Progression	•	–	•
	Distinctive	•	•	•
	Quadrifoglio Verde	•	•	•
Sicherheitsgurte, vorne mit Gurtstraffern und Gurtkraftbegrenzern	Progression	•	–	•
	Distinctive	•	•	•
	Quadrifoglio Verde	•	•	•
Sicherheitsgurte, hinten zwei 3-Punkt-Automatikgurte	Progression	•	–	•
	Distinctive	•	•	•
	Quadrifoglio Verde	•	•	•
Torsen-Sperrdifferenzial vorne	Progression	–	–	–
	Distinctive	–	–	–
	Quadrifoglio Verde	–	–	•
Vehicle Dynamic Control (VDC) mit Bremsassistent (dynamische Fahrstabilitätskontrolle)	Progression	•	–	•
	Distinctive	•	•	•
	Quadrifoglio Verde	•	•	•
Wegfahrsperre, elektronisch (Alfa Code)	Progression	•	–	•
	Distinctive	•	•	•
	Quadrifoglio Verde	•	•	•
Komfortausstattung				
Aluminium-Sportpedale	Progression	–	–	–
	Distinctive	–	–	–
	Quadrifoglio Verde	•	•	•
Außenspiegel elektrisch verstell- und beheizbar	Progression	•	–	•
	Distinctive	•	•	•
	Quadrifoglio Verde	•	•	•
Außenspiegel in Aluminium-Optik	Progression	–	–	–
	Distinctive	–	–	–
	Quadrifoglio Verde	•	•	•
Außenspiegel in Wagenfarbe lackiert	Progression	•	–	•
	Distinctive	•	•	•
	Quadrifoglio Verde	–	–	–
Beleuchtung Innenraum (mit Dimmer) inkl. Leseleuchte, Kofferraum und Handschuhfach	Progression	•	–	•
	Distinctive	•	•	•
	Quadrifoglio Verde	•	•	•

		2.0 JTS 16V	2.0 JTS 16V Selespeed	1.9 JTDM 16V
Komfortausstattung				
Check-Control für Türen und Kofferraum	Progression	•	–	•
	Distinctive	•	•	•
	Quadrifoglio Verde	•	•	•
Colorverglasung	Progression	•	–	•
	Distinctive	•	•	•
	Quadrifoglio Verde	•	•	•
Cruise Control (automatische Fahrgeschwindigkeitsregelung)	Progression	•	–	•
	Distinctive	•	•	•
	Quadrifoglio Verde	•	•	•
Dosenhalter in der Mittelkonsole integriert (entfällt bei CONNECT™ NAV+)	Progression	•	–	•
	Distinctive	•	•	•
	Quadrifoglio Verde	•	•	•
Drehzahlmesser	Progression	•	–	•
	Distinctive	•	•	•
	Quadrifoglio Verde	•	•	•
Einstiegsleiste mit Edelstahlinsatz	Progression	•	–	•
	Distinctive	•	•	•
	Quadrifoglio Verde	•	•	•
Einstiegsbeleuchtung in den Türen	Progression	•	–	•
	Distinctive	•	•	•
	Quadrifoglio Verde	•	•	•
Endschalldämpfer mit ovalem verchromtem Endrohr	Progression	•	–	–
	Distinctive	•	•	–
	Quadrifoglio Verde	•	•	–
Endschalldämpfer mit 2-flutigen Endrohren	Progression	–	–	•
	Distinctive	–	–	•
	Quadrifoglio Verde	–	–	•
Fensterheber, elektrisch vorne	Progression	•	–	•
	Distinctive	•	•	•
	Quadrifoglio Verde	•	•	•
Funkfernbedienung für die Zentralverriegelung mit elektrischer Funktion zum Öffnen des Kofferraums	Progression	•	–	•
	Distinctive	•	•	•
	Quadrifoglio Verde	•	•	•
Fußmatten mit GT-Logo	Progression	–	–	–
	Distinctive	–	–	–
	Quadrifoglio Verde	•	•	•
Gaspedal, elektronisch	Progression	•	–	•
	Distinctive	•	•	•
	Quadrifoglio Verde	•	•	•
Gepäckraum beleuchtet und von innen entriegelbar	Progression	•	–	•
	Distinctive	•	•	•
	Quadrifoglio Verde	•	•	•

		2.0 JTS 16V	2.0 JTS 16V Selespeed	1.9 JTDM 16V
Komfortausstattung				
Heckscheibenheizung mit Abschaltautomatik	Progression	•	–	•
	Distinctive	•	•	•
	Quadrifoglio Verde	•	•	•
Intervallschaltung für Scheibenwischer vorne (2 Geschwindigkeiten, 4 Intervalle)	Progression	•	–	•
	Distinctive	•	•	•
	Quadrifoglio Verde	•	•	•
Klimaautomatik, zwei Zonen getrennt regelbar	Progression	•	–	•
	Distinctive	•	•	•
	Quadrifoglio Verde	•	•	•
Umlufttaste	Progression	•	–	•
	Distinctive	•	•	•
	Quadrifoglio Verde	•	•	•
Leder-Lenkrad axial und vertikal verstellbar	Progression	•	–	•
	Distinctive	•	•	•
	Quadrifoglio Verde	•	•	•
Aluminium-Schaltknauf	Progression	•	–	•
	Distinctive	•	•	•
	Quadrifoglio Verde	•	•	•
Make-up-Spiegel, Fahrer- und Beifahrerseite (beleuchtet)	Progression	•	–	•
	Distinctive	•	–	•
	Quadrifoglio Verde	•	•	•
Mittelarmlehne vorne mit Ablagefach	Progression	•	–	•
	Distinctive	•	•	•
	Quadrifoglio Verde	•	•	•
Mittelarmlehne hinten	Progression	•	–	•
	Distinctive	•	•	•
	Quadrifoglio Verde	•	•	•
Multifunktionsdisplay mit Trip-Computer	Progression	•	–	•
	Distinctive	•	•	•
	Quadrifoglio Verde	•	•	•
Münz-/Kartenfach in der Mittelkonsole (entfällt bei CONNECT™ NAV+)	Progression	•	–	•
	Distinctive	•	•	•
	Quadrifoglio Verde	•	•	•
Öltemperaturanzeige im Multifunktionsdisplay integriert	Progression	•	–	•
	Distinctive	•	•	•
	Quadrifoglio Verde	•	•	•
Pollen- und Aktivkohlefilter	Progression	•	–	•
	Distinctive	•	•	•
	Quadrifoglio Verde	•	•	•
Schaltwippen am Lenkrad und Joystick auf der Mittelkonsole	Progression	–	–	–
	Distinctive	–	•	–
	Quadrifoglio Verde	–	•	–

		2.0 JTS 16V	2.0 JTS 16V Selespeed	1.9 JTD 16V
Komfortausstattung				
Scheibenwaschdüsen beheizbar	Progression	○	–	○
	Distinctive	•	•	•
	Quadrifoglio Verde	•	•	•
Scheinwerferwaschanlage	Progression	○	–	○
	Distinctive	•	•	•
	Quadrifoglio Verde	•	•	•
Sport-Ziffernblätter	Progression	–	–	–
	Distinctive	–	–	–
	Quadrifoglio Verde	•	•	•
Stoßfänger in Wagenfarbe lackiert	Progression	•	–	•
	Distinctive	•	•	•
	Quadrifoglio Verde	•	•	•
Tankklappe, elektrisch (Bedienknopf in der Mittelkonsole)	Progression	•	–	•
	Distinctive	•	•	•
	Quadrifoglio Verde	•	•	•
Vorrichtung „Follow-Me-Home“	Progression	•	–	•
	Distinctive	•	•	•
	Quadrifoglio Verde	•	•	•
Zentralverriegelung bedienbar von Mittelkonsole	Progression	•	–	•
	Distinctive	•	•	•
	Quadrifoglio Verde	•	•	•
Zusatzheizung, elektrisch (zur schnelleren Erwärmung des Innenraums)	Progression	–	–	•
	Distinctive	–	–	•
	Quadrifoglio Verde	–	–	•
Sitze/Sitzkomfort				
Komfortsitze mit Sitzbezügen in Alfatex® und Alfatex®-Einsätze in den Türverkleidungen (max. Sitzplatzanzahl: 4)	Progression	•	–	•
	Distinctive	–	–	–
	Quadrifoglio Verde	–	–	–
Komfortsitze mit Sitzbezügen in Exklusiv-Leder und Leder-Einsätze in den Türverkleidungen (max. Sitzplatzanzahl: 4)	Progression	○	–	○
	Distinctive	•	•	•
	Quadrifoglio Verde	–	–	–
Kopfstützen, höhenverstellbar	Progression	•	–	•
	Distinctive	•	•	•
	Quadrifoglio Verde	•	•	•
Lordosenstütze, manuell einstellbar für Fahrer- und Beifahrersitz	Progression	•	–	•
	Distinctive	•	•	•
	Quadrifoglio Verde	•	•	•
Mechanische Höhenverstellung für Fahrer- und Beifahrersitz	Progression	•	–	•
	Distinctive	•	•	•
	Quadrifoglio Verde	•	•	•
Rücksitzbank asymmetrisch geteilt und umklappbar (60:40)	Progression	•	–	•
	Distinctive	•	–	•
	Quadrifoglio Verde	•	•	•

		2.0 JTS 16V	2.0 JTS 16V Selespeed	1.9 JTDM 16V
Sitze/Sitzkomfort				
Sitzheizung für die vorderen Sitze	Progression	○	–	○
	Distinctive	•	–	•
	Quadrifoglio Verde	•	•	•
Sitzverstellung mechanisch, mit Positionsspeicherung für Fahrersitz	Progression	•	–	•
	Distinctive	•	–	•
	Quadrifoglio Verde	•	•	•
Sportsitze in Exklusiv-Leder perforiert mit Türeinsätzen in Leder (max. Sitzplatzanzahl: 5)	Progression	–	–	–
	Distinctive	–	–	–
	Quadrifoglio Verde	•	•	•
Radio-/Audioprogramm				
Audioanlage mit CD	Progression	•	–	•
	Distinctive	–	–	–
	Quadrifoglio Verde	–	–	–
Audioanlage mit CD und MP3	Progression	○	–	○
	Distinctive	•	•	•
	Quadrifoglio Verde	•	•	•
BOSE®-Soundsystem mit digitalem Verstärker, 9 Hochleistungslautsprechern inkl. Subwoofer	Progression	○	–	○
	Distinctive	•	•	•
	Quadrifoglio Verde	•	•	•
Multifunktionstasten am Lenkrad für Radio-Bedienung	Progression	○	–	○
	Distinctive	•	•	•
	Quadrifoglio Verde	•	•	•
Räder und Reifen				
Leichtmetallräder „Elegant“, 6,5Jx15" mit Bereifung 195/60 (schneeketteneeignet)	Progression	⊗	–	⊗
	Distinctive	⊗	⊗	⊗
	Quadrifoglio Verde	–	–	–
Leichtmetallräder „Sportspeiche I“, 7Jx16" mit Bereifung 205/55	Progression	•	–	•
	Distinctive	•	–	•
	Quadrifoglio Verde	–	–	–
Leichtmetallräder „Sportspeiche IV“, 8Jx18" mit Bereifung 225/40	Progression	–	–	–
	Distinctive	–	–	–
	Quadrifoglio Verde	•	•	•
Reifen-Reparatur-Kit	Progression	•	–	•
	Distinctive	•	•	•
	Quadrifoglio Verde	•	•	•

Sicherheitsausstattung	Code		Preis exkl. MwSt.	Preis inkl. 19% MwSt.
Diebstahlwarnanlage mit Innenraumüberwachung und Neigungssensor	213	Progression	€ 310,92	€ 370,-
		Distinctive	€ 310,92	€ 370,-
		Quadrifoglio Verde	€ 310,92	€ 370,-
Scheinwerferwaschanlage (nur in Verbindung mit Option 350 bestellbar)	102	Progression	€ 138,66	€ 165,-
		Distinctive	•	•
		Quadrifoglio Verde	•	•
Xenon-Scheinwerfer	230	Progression	€ 529,41	€ 630,-
		Distinctive	€ 529,41	€ 630,-
		Quadrifoglio Verde	€ 529,41	€ 630,-
Komfortausstattung				
Gepäcknetz für den Kofferraum	762	Progression	€ 50,42	€ 60,-
		Distinctive	€ 50,42	€ 60,-
		Quadrifoglio Verde	€ 50,42	€ 60,-
Holz-Lenkrad (nur in Verbindung mit Option 303 oder 709 bestellbar)	321	Progression	€ 193,28	€ 230,-
		Distinctive	€ 193,28	€ 230,-
		Quadrifoglio Verde	-	-
Metallic-Lackierung	210	Progression	€ 571,43	€ 680,-
		Distinctive	€ 571,43	€ 680,-
		Quadrifoglio Verde	€ 571,43	€ 680,-
Verzicht Motorschriftzug	749	Progression	⊗	⊗
		Distinctive	⊗	⊗
		Quadrifoglio Verde	⊗	⊗
4 Parksensoren hinten	508	Progression	€ 302,52	€ 360,-
		Distinctive	€ 302,52	€ 360,-
		Quadrifoglio Verde	€ 302,52	€ 360,-
Hintere Seiten- und Heckscheiben abgedunkelt	070	Progression	€ 302,52	€ 360,-
		Distinctive	€ 302,52	€ 360,-
		Quadrifoglio Verde	€ 302,52	€ 360,-

2.0 JTS 16V	2.0 JTS 16V Selespeed	1.9 JTDM 16V
○		○
○	○	○
○	○	○
○		○
•	•	•
•	•	•
○		○
○	○	○
○	○	○
○		○
○	○	○
○	○	○
○		○
○	○	○
○		○
○	○	○
○	○	○
⊗		⊗
⊗	⊗	⊗
⊗	⊗	⊗
○		○
○	○	○
○	○	○
○		○
○	○	○
○	○	○

Sitze/Sitzkomfort	Code		Preis exkl. MwSt.	Preis inkl. 19% MwSt.
Komfortsitze mit Sitzbezügen in Exklusiv-Leder und Leder-Einsätze in den Türverkleidungen	211	Progression	€ 1.726,89	€ 2.055,-
		Distinctive	•	•
		Quadrifoglio Verde	-	-
Sportsitze inkl. 3. Kopfstütze hinten und 3-Punkt-Automatikgurt (max. Sitzplatzanzahl: 5)	273 + 511	Progression	€ 252,10	€ 300,-
		Distinctive	€ 252,10	€ 300,-
		Quadrifoglio Verde	•	•
Ausstattungs Pakete				
Winterpaket: beheizbare Scheibenwaschdüsen, Sitzheizung elektrisch für Vordersitze	350	Progression	€ 277,31	€ 330,-
		Distinctive	•	•
		Quadrifoglio Verde	•	•
Klimapaket: Scheibenbeschlag-Sensor, Regen-Sensor, Geruch-Sensor (nur in Verbindung mit Option 140)	740	Progression	€ 218,49	€ 260,-
		Distinctive	€ 218,49	€ 260,-
		Quadrifoglio Verde	€ 218,49	€ 260,-
Radio-/Audioprogramm				
Audioanlage mit CD	564	Progression	•	•
		Distinctive	-	-
		Quadrifoglio Verde	-	-
Audioanlage mit CD und MP3	717	Progression	€ 155,46	€ 185,-
		Distinctive	•	•
		Quadrifoglio Verde	•	•
Bluetooth™-Freisprecheinrichtung ¹⁾	411	Progression	€ 285,71	€ 340,-
		Distinctive	€ 285,71	€ 340,-
		Quadrifoglio Verde	€ 285,71	€ 340,-
BOSE®-Soundsystem mit digitalem Verstärker, 9 Hochleistungslautsprechern inkl. Subwoofer	718	Progression	€ 588,24	€ 700,-
		Distinctive	•	•
		Quadrifoglio Verde	•	•
CD-Wechsler (10fach) im Kofferraum	563	Progression	€ 310,92	€ 370,-
		Distinctive	€ 310,92	€ 370,-
		Quadrifoglio Verde	€ 310,92	€ 370,-
Handy-Vorbereitung ¹⁾	833	Progression	€ 138,66	€ 165,-
		Distinctive	€ 138,66	€ 165,-
		Quadrifoglio Verde	€ 138,66	€ 165,-
Multifunktionstasten am Lenkrad für Radio-Bedienung	303	Progression	€ 172,27	€ 205,-
		Distinctive	•	•
		Quadrifoglio Verde	•	•

¹⁾ = siehe Anmerkungen auf Seite 25

2.0 JTS 16V	2.0 JTS 16V Selespeed	1.9 JTDM 16V
○	—	○
•	•	•
—	—	—
○	—	○
○	○	○
•	•	•
○	—	○
•	•	•
•	•	•
○	○	○
○	○	○
○	○	○
•	—	•
—	—	—
—	—	—
○	—	○
•	•	•
•	•	•
○	—	○
○	○	○
○	○	○
○	—	○
•	•	•
•	•	•
○	—	○
○	○	○
○	○	○
○	—	○
○	○	○
○	○	○
○	—	○
•	•	•
•	•	•

Radio-/Audioprogramm	Code		Preis exkl. MwSt.	Preis inkl. 19% MwSt.
Multifunktionstasten am Lenkrad für Radio- und Telefon-Bedienung, nur in Verbindung mit CONNECT™ NAV+ (Option 904) bestellbar	709	Progression	€ 235,29	€ 280,-
		Distinctive	€ 67,23	€ 80,-
		Quadrifoglio Verde	€ 67,23	€ 80,-
CONNECT™ NAV+: Audioanlage mit CD-Laufwerk, wahlweise zur Nutzung von Navigations-CD oder Audio-bzw. MP3-CD, GSM-Telefon mit Freisprechfunktion, Sprachsteuerung und Sprachaufzeichnung (Voice-Memo), CONNECT™-Taste mit SOS-Funktion, Navigationssystem mit Farbdisplay und Straßenkartendarstellung (nur in Verbindung mit Multifunktionstasten am Lenkrad für Radio-Bedienung (Option 709) bestellbar)	904 + 533	Progression	€ 2.226,89	€ 2.650,-
		Distinctive	€ 2.100,84	€ 2.500,-
		Quadrifoglio Verde	€ 2.100,84	€ 2.500,-
Räder und Reifen				
Leichtmetallräder „Elegant“, 6,5J x 15" mit Bereifung 195/60 (schneekettengeeignet)	415	Progression	•	•
		Distinctive	•	•
		Quadrifoglio Verde	–	–
Leichtmetallräder „Sportspeiche I“, 7J x 16" mit Bereifung 205/55	421	Progression	•	•
		Distinctive	•	•
		Quadrifoglio Verde	–	–
Leichtmetallräder „Sport“, 7J x 17" mit Bereifung 215/45	433	Progression	€ 504,20	€ 600,-
		Distinctive	€ 504,20	€ 600,-
		Quadrifoglio Verde	–	–
Leichtmetallräder „Sportspeiche II“, 7J x 17" mit Bereifung 215/45	439	Progression	€ 504,20	€ 600,-
		Distinctive	€ 504,20	€ 600,-
		Quadrifoglio Verde	–	–
Leichtmetallräder „Sportspeiche IV“, 8J x 18" mit Bereifung 225/40	208	Progression	–	–
		Distinctive	–	–
		Quadrifoglio Verde	•	•
Reserverad als Notrad inkl. Wagenheber (alternativ zum Reifen-Reparatur-Kit)	803	Progression	€ 30,25	€ 36,-
		Distinctive	€ 30,25	€ 36,-
		Quadrifoglio Verde	€ 30,25	€ 36,-

2.0 JTS 16V	2.0 JTS 16V Selespeed	1.9 JTDM 16V
○	—	○
○	○	○
○	○	○
○	—	○
○	○	○
○	○	○
⊗	—	⊗
⊗	⊗	⊗
—	—	—
•	—	•
•	•	•
—	—	—
○	—	○
○	○	○
—	—	—
○	—	○
○	○	○
—	—	—
—	—	—
—	—	—
•	•	•
○	—	○
○	○	○
○	○	○

Räder und Reifen



Leichtmetallräder „Elegant“,
6,5J x 15" mit Bereifung 195/60
(Option 415, schneeketteneeignet).



Leichtmetallräder „Sportspeichel“,
7J x 16" mit Bereifung 205/55
(Option 421).



Leichtmetallräder „Sport“,
7J x 17" mit Bereifung 215/45
(Option 433).

Räder und Reifen



Leichtmetallräder „Sportspeiche II“,
7J x 17" mit Bereifung 215/45
(Option 439).



Leichtmetallräder „Sportspeiche IV“,
8J x 18" mit Bereifung 225/40
(Option 208).

	2.0 JTS 16V
Motor	
Zylinderanzahl, Anordnung	4 in Reihe, vorn quer, mit 2 gegenläufigen Ausgleichswellen
Bohrung x Hub (mm)	83 x 91
Hubraum (cm ³)	1.970
Max. Leistung kW (PS)	122 (165)
Drehzahl bei max. Leistung (U/min.)	6.400
Max. Drehmoment EG (Nm)	206
Drehzahl bei max. Drehmoment (U/min.)	3.250
Ventilsteuerung	2 oben liegende Nockenwellen (Antrieb durch Zahnriemen), 16V mit Hydrostößeln und elektrohydraulischer Phasenschieber
Aufladung	–
Kraftstoffaufbereitung	Elektronische, sequentielle MPI Bosch MED7.1.1 mit zylinderselektiver Klopfskontrolle
Batterieleistung (Ah)	60
Lichtmaschine (A)	90
Kraftübertragung	
Antrieb	Auf die Vorderräder
Kupplung	Einscheiben-Trockenkupplung mit hydraulischer Betätigung
Getriebe	5-Gang-Schaltgetriebe
Übersetzungsverhältnisse: 1. Gang	3,909 : 1
2. Gang	2,238 : 1
3. Gang	1,520 : 1
4. Gang	1,156 : 1
5. Gang	0,946 : 1
6. Gang	
RG	3,909 : 1

2.0 JTS 16V Selespeed	1.9 JTDM 16V
4 in Reihe, vorn quer, mit 2 gegenläufigen Ausgleichswellen	4 in Reihe, vorn quer
83 x 91	82 x 90,4
1.970	1.910
122 (165)	110 (150)
6.400	4.000
206	305
3.250	2.000
2 oben liegende Nockenwellen (Antrieb durch Zahnriemen), 16V mit Hydrostößeln und elektrohydraulischer Phasenschieber	2 oben liegende Nockenwellen, pro Reihe (Antrieb durch Zahnriemen), 16V mit Hydrostößeln
–	Abgasturbolader mit variabler Turbinengeometrie
Elektronische, sequentielle MPI Bosch MED7.1.1 mit zylinderselektiver Klopfskontrolle	Multijet-Direkteinspritzung mit Turbo- lader und Ladeluftkühler, elektronisches Motormanagement Bosch EDC 16
60	60
90	105
Auf die Vorderräder	Auf die Vorderräder
Einscheiben-Trockenkupplung mit hydraulischer Betätigung	Einscheiben-Trockenkupplung mit hydraulischer Betätigung
Automatisiertes 5-Gang-Schaltgetriebe	6-Gang-Schaltgetriebe
3,909:1	3,800:1
2,238:1	2,235:1
1,520:1	1,360:1
1,156:1	0,971:1
0,946:1	0,763:1
	0,614:1
3,909:1	3,545:1

	2.0 JTS 16V
Fahrwerk	
Vorderradaufhängung	Einzelradaufhängung, Vierlenkeraufhängung mit doppeltem Schwinglenker und an Kugelgelenken angelenktem Stabilisator
Hinterradaufhängung	Einzelradaufhängung vom Typ McPherson mit seitlichen, mit einer Aluminiumtraverse verbundenen Querlenkern von differenzierter Länge, Reaktionsstreben, achsversetzten Schraubenfedern und an Kugelgelenken angelenktem und mit dem Stoßdämpfer verbundenem Stabilisator
Bereifung Progression	Leichtmetallräder „Sportspeiche I“, 7J x 16" mit Bereifung 205/55
Bereifung Distinctive	Leichtmetallräder „Sportspeiche I“, 7J x 16" mit Bereifung 205/55
Bereifung Quadrifoglio Verde	Leichtmetallräder „Sportspeiche IV“, 8J x 18" mit Bereifung 225/40
Lenkung	Zahnstangenlenkung, mit Hydrolenkung
Wendekreisdurchmesser (m)	11,5
Bremsanlage	
Vorn: Scheibenbremsen Ø (mm)	284 x 22, innenbelüftet
Hinten: Scheibenbremsen Ø (mm)	276 x 10
Handbremse	Auf die Hinterräder
Gewichte/Abmessungen	
Leergewicht (kg) ¹⁾	1.395
Zulässiges Gesamtgewicht (kg)	1.840
Zuladung ²⁾	445
Dachlast	50

¹⁾ Im angegebenen Wert sind 75 kg für den Fahrer berücksichtigt. Das Leergewicht gilt für Fahrzeuge in serienmäßiger Ausstattung. Sonderausstattungen erhöhen diesen Wert.

²⁾ Bei Sonderausstattungen erhöht sich das Leergewicht, folglich verringert sich die Zuladung im Rahmen der max. zulässigen Lasten.

2.0 JTS 16V Selespeed	1.9 JTDM 16V
Einzelradaufhängung, Vierlenkeraufhängung mit doppeltem Schwinglenker und an Kugelgelenken angelenktem Stabilisator	Einzelradaufhängung, Vierlenkeraufhängung mit doppeltem Schwinglenker und an Kugelgelenken angelenktem Stabilisator
Einzelradaufhängung vom Typ McPherson mit seitlichen, mit einer Aluminiumtraverse verbundenen Querlenkern von differenzierter Länge, Reaktions- streben, achsversetzten Schrau- benfedern und an Kugel- gelenken angelenktem und mit dem Stoßdämpfer verbundenem Stabilisator	Einzelradaufhängung vom Typ McPherson mit seitlichen, mit einer Aluminiumtraverse verbundenen Querlenkern von differenzierter Länge, Reaktions- streben, achsversetzten Schrau- benfedern und an Kugel- gelenken angelenktem und mit dem Stoßdämpfer verbundenem Stabilisator
-	Leichtmetallräder „Sportspeiche I“, 7J x 16" mit Bereifung 205/55
Leichtmetallräder „Sportspeiche I“, 7J x 16" mit Bereifung 205/55	Leichtmetallräder „Sportspeiche I“, 7J x 16" mit Bereifung 205/55
Leichtmetallräder „Sportspeiche IV“, 8J x 18" mit Bereifung 225/40	Leichtmetallräder „Sportspeiche IV“, 8J x 18" mit Bereifung 225/40
Zahnstangenlenkung, mit Hydrolenkung	Zahnstangenlenkung, mit Hydrolenkung
11,5	11,5
284 x 22, innenbelüftet	284 x 22, innenbelüftet
276 x 10	276 x 10
Auf die Hinterräder	Auf die Hinterräder
1.395	1.440
1.840	1.885
445	445
50	50

	2.0 JTS 16V
Gewichte/Abmessungen	
Zulässige gebremste Anhängelast bis max. 12 % Steigung (kg) ¹⁾	1.300
Zulässige Stützlast	60
Kofferraumvolumen (dm ³)	320/905
Kraftstofftankinhalt mit Reserve (Liter)	63 (7)
Länge/Breite (mm)	4.489/1.763
Höhe (mm)	1.355
Radstand (mm)	2.596
Spurweite vorne/hinten unbeladen (mm)	1.524/1.510
Anzahl der Sitze ³⁾	4
Anzahl der Türen	2
Fahrleistungen	
Höchstgeschwindigkeit (km/h)	216
Beschleunigung 0–100 km/h (Sek.)	8,7
Kraftstoffverbrauch ²⁾	
Außerorts (l/100 km)	6,7
Innerorts (l/100 km)	12,2
Kombiniert (l/100 km)	8,7
Kraftstoffart	Super Bleifrei/95 ROZ
Kraftstoffspezifikation	EN 228
CO ₂ -Emission (g/km) kombiniert	207
Schadstoffklasse	EURO4
Wartungsfreier Diesel-Partikelfilter (DPF)	–

¹⁾ Das tatsächliche Gewicht des Anhängers darf die max. zulässige Anhängelast und die max. zulässige Stützlast nicht übersteigen.

²⁾ nach RL 80/1268/EWG

³⁾ Bei Bestellung der aufpreispflichtigen Sportsitze (Opt. 273) max. Sitzplatzanzahl: 5.

Alle Motoren erfüllen die EURO-4-Norm; als Basis für die Verbrauchsermittlung gilt der EG-Fahrzyklus. Dieser setzt sich aus ca. 1/3 Stadtfahrt und 2/3 Überlandfahrt (gemessen an der Wegstrecke) zusammen. Zusätzlich zum Verbrauch wird die CO₂-Emission gemessen.

2.0 JTS 16V Selespeed	1.9 JTDM 16V
1.300	1.300
60	60
320/905	320/905
63 (7)	63 (7)
4.489/1.763	4.489/1.763
1.355	1.355
2.596	2.596
1.524/1.510	1.524/1.510
4	4
2	2
216	209
8,7	9,2
6,7	4,9
12,2	8,5
8,7	6,2
Super Bleifrei/95 ROZ	Diesel
EN 228	EN 590
207	159
EURO 4	EURO 4
-	serienmäßig

Garantien

Unabhängig von gesetzlichen Sachmangelhaftungsansprüchen bietet Ihnen Alfa Romeo über das Händlernetz folgende Garantien:

Zu jedem Alfa Romeo gehören die 2-jährige Alfa Romeo Fahrzeuggarantie ohne km-Begrenzung, die europaweite Mobilitätsgarantie für 2 Jahre, 3 Jahre Lackgarantie und 8 Jahre Garantie gegen Durchrostungsschäden von innen nach außen.

Mit der Alfa Romeo Neuwagen-Mobilitätsgarantie können Sie sich auch im Notfall auf uns verlassen. Falls Sie wider Erwarten aufgrund einer technischen Störung Ihres Fahrzeugs an der Weiterfahrt gehindert werden, sorgt unser Mobilitätspartner dafür, dass Sie unsere umfangreichen Mobilitätsleistungen erhalten und Ihre Reise möglichst schnell fortsetzen können. Und das an 365 Tagen im Jahr – 24 Stunden täglich.

Die ausführlichen Leistungsinhalte entnehmen Sie bitte den geltenden Bedingungen für die Mobilitätsgarantie in Ihrem Garantie- und Serviceheft.

Optionale Service- und Garantieleistungen

Zusätzliche Sicherheit durch Langzeit-Garantie: Mit den EXTENSION Neuwagen-Anschlussgarantien erhalten Sie auf Wunsch ein leistungsstarkes Garantiepaket, das Sie nach Ablauf der Fahrzeuggarantie umfangreich absichert und somit für kalkulierbare Kosten sorgt.

Sie bestimmen die Laufzeit. Die EXTENSION Produkte bieten Ihnen im Anschluss an die Fahrzeuggarantie umfangreichen Garantieschutz für 12, 24 und bei EXTENSION PREMIUM für bis zu 36 Monate. Dies gilt bis zu einer Laufleistung von 200.000 km. Sie können die Neuwagen-Anschlussgarantien direkt beim Fahrzeugkauf abschließen oder bis zum Ende des 24. Monats nach Erstzulassung – bei einer Laufleistung von max. 50.000 km bei Vertragsabschluss.



EXTENSION BASIC sichert im Garantiefall die 3 wichtigsten Baugruppen – d.h. Kraftübertragungswellen, Motor, Schalt- und Automatikgetriebe – und die dazugehörigen Bauteile ab.



EXTENSION COMFORT bietet einen umfassenden Garantieschutz gegen Schäden an 15 Baugruppen und den dazugehörigen Bauteilen. Darüber hinaus beinhaltet EXTENSION COMFORT eine europaweite Mobilitätsgarantie, die bei Unfall und im Pannfall umfassende Hilfe leistet.



EXTENSION PREMIUM gewährleistet durch die Funktionsgarantie für alle mechanischen und elektrischen Bauteile einen exklusiven Rundum-Schutz. Darüber hinaus beinhaltet EXTENSION PREMIUM eine europaweite Mobilitätsgarantie, die bei Unfall und im Pannfall umfassende Hilfe leistet.

Inhalt und Umfang der optionalen Garantieleistungen sind im Einzelnen den jeweiligen Garantiebestimmungen EXTENSION BASIC, EXTENSION COMFORT und EXTENSION PREMIUM zu entnehmen.

Ihr Alfa Romeo Händler informiert Sie gerne über die Einzelheiten und unterbreitet Ihnen ein individuelles Angebot.

Optionales Wartungs- und Reparaturprogramm



Mit diesem Premium-Servicepaket profitieren Sie von einer hohen Planungssicherheit und Wirtschaftlichkeit. Denn **EXTENSION TOP** übernimmt die Kosten der turnusmäßigen Wartungs- und Inspektionsarbeiten Ihres Fahrzeugs, deckt die Reparaturkosten inkl. der Verschleißteile ab und schließt selbst erforderliches Material wie Ölfilter, Zündkerzen und Luftfilter ein. Das Servicepaket kann innerhalb der ersten 12 Monate nach Erstzulassung bei einer max. Laufleistung von 10.000 km abgeschlossen werden. Die Laufzeit ist zwischen 12 und 60 Monaten bzw. zwischen 30.000 und 180.000 km Laufleistung frei wählbar.

Inhalt und Umfang der optionalen Garantieleistung sind im Einzelnen den Garantiebestimmungen **EXTENSION TOP** zu entnehmen.

Ihr Alfa Romeo Händler informiert Sie gerne über die Einzelheiten und unterbreitet Ihnen ein individuelles Angebot.

Finanzierung, Leasing, Versicherung



BANK

Die Alfa Romeo Bank, eine Zweigniederlassung der FGA Bank Germany GmbH, bietet Ihnen professionelle Finanzlösungen rund um Ihr Fahrzeug. Eine Finanzierung über die Alfa Romeo Bank wird genau auf Ihre Bedürfnisse abgestimmt. Das heißt, individuelle Laufzeit, attraktiver Zinssatz und flexible Anzahlung. Besonders flexibel: die Formula-Finanzierung mit drei Rückgabe-Alternativen. Die Leasingangebote der Alfa Romeo Bank überzeugen durch niedrige Raten und überschaubare Laufzeiten. Sie zahlen nur für die reine Nutzung. Egal wofür Sie sich entscheiden, mit der Alfa Romeo Bank sind Sie immer auf der sicheren Seite. Aktuelle Informationen inklusive Musterangebote finden Sie unter www.alfaromeobank.de. Auch unsere Alfa Romeo Händler beraten Sie gern. Der Fiat Versicherungsdienst vermittelt bei Bedarf günstige leistungsstarke Kraftfahrzeugversicherungen – von der Haftpflicht über die Teilkasko- bis zur Vollkaskoversicherung.

Pakete

Gebundene Optionen:

102 nur in Verbindung mit 230 oder 350, 230 + 350
230 nur in Verbindung mit 102 oder 102 + 350
273 nur in Verbindung mit 511
303 nur in Verbindung mit 564 oder 717
321 nur in Verbindung mit 303 oder 709
350 nur in Verbindung mit 102
411 nur in Verbindung mit 564, 717
511 nur in Verbindung mit 273
709 nur in Verbindung mit 904
718 nur in Verbindung mit 564 oder 717 oder 904
740 nur in Verbindung mit 140
904 nur in Verbindung mit 709 (nur Distinctive)

Ausschließende Optionen:

211 nicht in Verbindung mit 728
303 nicht in Verbindung mit 709, 904
411 nicht in Verbindung mit 709, 833, 904
415 nicht in Verbindung mit 421, 433, 439
421 nicht in Verbindung mit 415, 433, 439
433 nicht in Verbindung mit 415, 421, 439
439 nicht in Verbindung mit 415, 421, 433
564 nicht in Verbindung mit 709, 717, 904
709 nicht in Verbindung mit 303, 564, 717
717 nicht in Verbindung mit 564, 709, 904
728 nicht in Verbindung mit 211
833 nicht in Verbindung mit 904
904 nicht in Verbindung mit 303, 564, 717

Anmerkungen:

Opt. 904+533 CONNECT™ NAV+: Dualband (900/1800 MHz), Betrieb für D-Netz und E-Netz möglich.

Opt. 833 Handy-Vorbereitung: Monoband (900 MHz), Betrieb nur für D-Netz möglich.

Beinhaltet GSM-Dachantenne, Lautsprecher für Freisprecheinrichtung, 10-poligen Verbindungsstecker.

Opt. 411 Bluetooth™-Freisprecheinrichtung: Kompatibel mit den Handy-Modellen BlackBerry 7100 series, 7290, Ericsson R520, T39m, T68m, Motorola A780/E680, 6680, V500/V525/V600, V3/V80/V501, V547/V555/V551/V635, E398/E1000, MPX 220, 270C/280i, Nokia 3650/3660, 6310/6310i, 6600/6670, 6260/6650, 6230/6230i, 6810/6820, 6630/7280, 7600/7610, 8800, 8910/8910i, 9300, N90, N-Gage/N-Gage QD, Panasonic X700, Philips Fidio 820/Fidio 825, Samsung SGH-D500, SGH-E640, SGH-E730, Sharp GX15/GZ-100, GX30/GX31/GX32, TM200, Siemens S55/S56, S65/S66, SK65, SX1, Sony Ericsson T68i, P800/P900, P910i, T606/.../T630, V800, Z600/Z608, Telital NeoFone, SPV E200, C500, Qtek 8020, XDA2 XDA2/SPV M1000

Weitere Handykompatibilitäten auf Anfrage.

Über die Kombinationsmöglichkeiten/Einschränkungen informiert Sie gerne Ihr Alfa Romeo Händler.

Fahrzeugabmessungen

Alfa GT

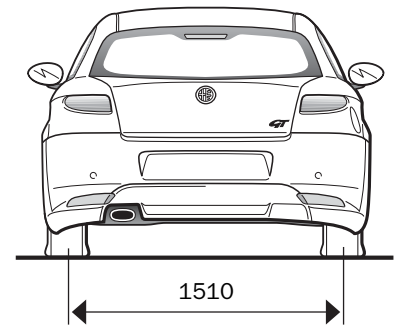
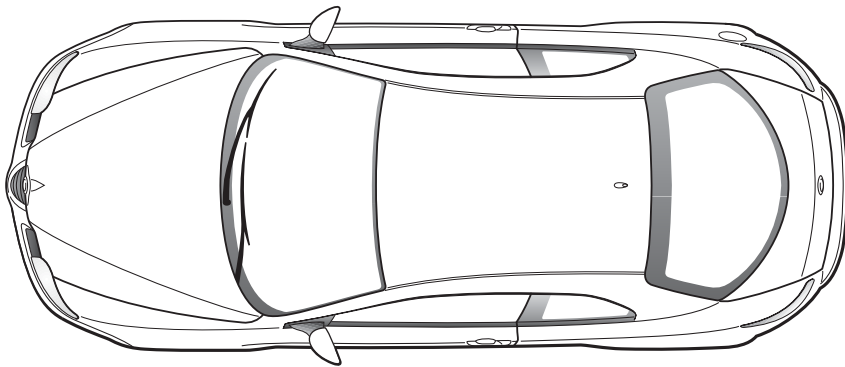
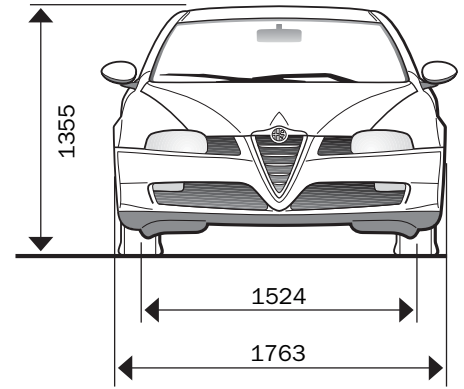
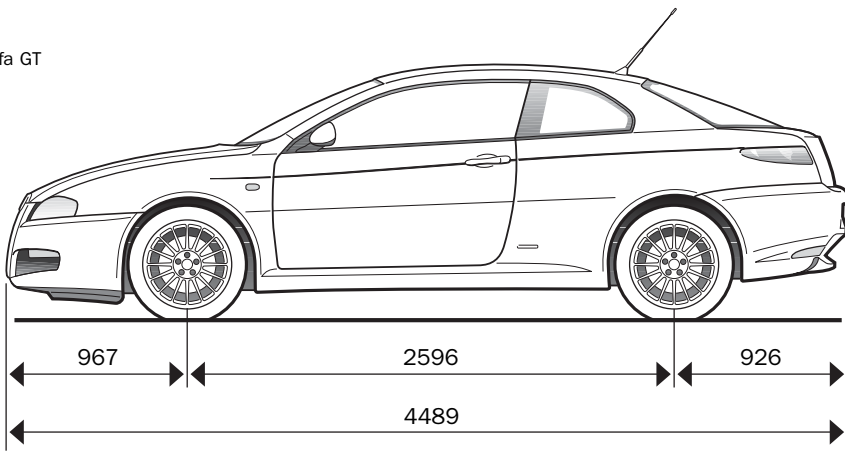

Ihr Kalkulationsbeispiel:

Ihr Alfa GT

Ihre Sonderausstattungsünsche:

Ihr Kaufpreis:

€

Finanzierungsangebot:

Anzahlung/
Anrechnung Gebrauchtwagen: €

Finanzierungssumme: €

Raten à €

Effektiver Jahreszins: %

Schlussrate: €

Leasingangebot:

Monatsrate:

Laufzeit: Monate

Fahrleistung: km/Jahr

Leasingsonderzahlung: €

Ihr Alfa GT

Ihre Sonderausstattungsünsche:

Ihr Kaufpreis:

€

Finanzierungsangebot:

Anzahlung/
Anrechnung Gebrauchtwagen: €

Finanzierungssumme: €

Raten à €

Effektiver Jahreszins: %

Schlussrate: €

Leasingangebot:

Monatsrate:

Laufzeit: Monate

Fahrleistung: km/Jahr

Leasingsonderzahlung: €



Ihr Alfa Romeo Händler: